

ΕΛΛΗΝΙΚΗ ΔΗΜΟΚΡΑΤΙΑ – ΝΟΜΟΣ ΑΤΤΙΚΗΣ



ΑΝΑΠΤΥΞΙΑΚΟΣ ΣΥΝΔΕΣΜΟΣ ΔΥΤΙΚΗΣ ΑΘΗΝΑΣ

Αρκαδίας 37, Περιστέρι, 12132

Τηλ.: 2105745826

www.asda.gr - info@asda.gr

**Αναρτητέο Διαύγεια**

Περιστέρι: 17/10/2024

Αρ. Πρωτ.: 4053

**ΠΡΑΚΤΙΚΟ**

Της αριθμ. **22<sup>ης</sup>** συνεδρίασης της Εκτελεστικής Επιτροπής του ΑΣΔΑ.  
Αριθμός απόφασης **64/2024** της Ε.Ε.

Στις 26 Σεπτεμβρίου 2024, ημέρα Πέμπτη και ώρα 11.00, στο Περιστέρι, έδρα του ΑΣΔΑ και στην αίθουσα συνεδριάσεων του Διοικητικού Συμβουλίου, συνήλθε στην **22<sup>η</sup>** συνεδρίασή της η Εκτελεστική Επιτροπή του Αναπτυξιακού Συνδέσμου Δυτικής Αθήνας, ύστερα από πρόσκληση του Προέδρου κ. Γεώργιου - Σταύρου Τσίρμπα, που έγκαιρα επιδόθηκε στους ενδιαφερόμενους, όπως ο Δημοτικός και Κοινοτικός Κώδικας προβλέπει, δηλαδή την 23/09/2024

Σύνολο μελών : 3

Παρόντες : 3 Γεώργιος - Σταύρος Τσίρμπα, Πρόεδρος, Νικόλαος Χουρσαλάς - Αντιπρόεδρος,  
Δημήτριος Κουκουβίνος - μέλος

Απόντες : 0 Κανείς

Αφού διαπιστώθηκε απαρτία, ο Πρόεδρος κήρυξε την έναρξη της συνεδρίασης και προχώρησε η συζήτηση πάνω στα θέματα της ημερήσιας διάταξης.

Ο Πρόεδρος εισηγείται το **1<sup>ο</sup>** θέμα της Η.Δ. περί: «**Λήψη απόφασης για χορήγηση παράτασης του χρόνου περαίωσης εργασιών του έργου "Εφαρμογή Αποκατάστασης – Αξιοποίησης Παλαιού Καμινιού Πετρούπολης και Ανάπλαση Περιβάλλοντος Χώρου"**» και λέει τα εξής:

Η Δ/ση Τεχνικών Υπηρεσιών (Δ.Τ.Υ.) του Αναπτυξιακού Συνδέσμου Δυτικής Αθήνας και συγκεκριμένα το τμήμα Μελετών και Έργων, εισηγείται το ανωτέρω θέμα και αναφέρει τα εξής:

Το έργο "Εφαρμογή Αποκατάστασης – Αξιοποίησης Παλαιού Καμινιού Πετρούπολης και Ανάπλαση Περιβάλλοντος Χώρου", εκτελείται από τον ΑΣΔΑ στα πλαίσια της από 15.05.2017 Προγραμματικής Σύμβασης Πολιτισμικής Ανάπτυξης μεταξύ της Περιφέρειας Αττικής, του Υπουργείου Πολιτισμού, του Δήμου Πετρούπολης και του ΑΣΔΑ, όπως ισχύει σήμερα, μετά τις από 19/03/2021, 04/01/2022 και 11/08/2023 Τροποποιήσεις της, με ανάδοχο την τεχνική εταιρεία "ΚΟΚΚΙΝΗΣ ΤΕΧΝΟΛΟΓΙΑ ΚΑΤΑΣΚΕΥΩΝ Α.Ε.", δυνάμει του υπ' αριθμ. πρωτ. 4306/26.08.2019 Εργολαβικού Συμφωνητικού, ποσού 949.194,01€, προ ΦΠΑ 24% (ΑΔΑ:ΩΛΚΜΟΡΕΓ-ΠΥΗ, ΚΗΜΔΗΣ:22ΣΥΜΝ010330077), καθώς και της υπ' αριθμ. 1612/04.04.2022 1ης Συμπληρωματικής Εργολαβικής Σύμβασης, ποσού 454.931,45€, προ ΦΠΑ 24% (ΑΔΑ:980ΖΟΡΕΓ-ΡΤΕ, ΚΗΜΔΗΣ:22ΣΥΜΝ010330276).

Η Εκτελεστική Επιτροπή του ΑΣΔΑ με την υπ' αριθμ. 52/2024 Απόφασή της (ΑΔΑ:9ΝΣΒΟΡΕΓ-ΕΦ6), χορήγησε παράταση με αναθεώρηση εξήντα μία ημερών (61) ημερών, στην προθεσμία εκτέλεσης των εργασιών της αρχικής και της 1ης Συμπληρωματικής Σύμβασης του έργου, δηλαδή μέχρι τις 30.09.2024, κατόπιν του με αριθμ. πρωτ. 3112/24.07.2024 σχετικού αιτήματος του Αναδόχου.

Ο Ανάδοχος με το υπ' αριθμ. πρωτ. 3422/30.08.2024 αίτημά του ζήτησε εκ νέου παράταση του χρόνου περαίωσης του ανωτέρου έργου κατά δύο μήνες, δηλ. έως 30.11.2024, λόγω α) του απαιτούμενου πρόσθετου χρόνου επίλυσης τεχνικών θεμάτων, σχετικά με την κατασκευή της κλίμακας προς την οδό Διγενή Ακρίτα, όπως αναφέρονται στο έγγραφό του με αρ.πρωτ. 3189/30.07.2024 και β) της Ειδικής Δήλωσης Διακοπής Εργασιών και Όχλησης όπως υποβλήθηκε με το με αρ.πρωτ. 3419/29.08.2024 έγγραφο.

Η Δ/ση Τ.Υ. του ΑΣΔΑ (Διευθύνουσα Υπηρεσία) με το υπ' αριθμ.3194/30.07.2024 έγγραφό της, διαβίβασε το με αριθμ.πρωτ. 3189/30.07.2024 έγγραφο του αναδόχου, με το οποίο ο ανάδοχος υπέβαλε κατασκευαστικό σχέδιο της κλίμακας προς την οδό Διγενή Ακρίτα, στους συμβούλους-μελετητές του έργου "ΛΙΟΝΤΟΣ & ΣΥΝΕΡΓΑΤΕΣ ΕΠΕ" και ζήτησε τις απόψεις τους. Στη συνέχεια με το με αρ.πρωτ. 3514/5.9.2024 έγγραφό της, η Διευθύνουσα Υπηρεσία ζήτησε από τον ανάδοχο συμπληρωματικά στοιχεία επί του κατασκευαστικού σχεδίου της

κλίμακας, προκειμένου να τα διαβιβάσει στον σύμβουλο μελετητή. Σχετικά με το δεύτερο αίτημα του αναδόχου, αυτό δεν γίνεται αποδεκτό από τη Διευθύνουσα Υπηρεσία, καθόσον ο 10ος Λογαριασμός του έργου έχει εξοφληθεί από 10.09.2024.

Κατόπιν των ανωτέρω, η Διευθύνουσα Υπηρεσία εκτιμά ότι προκειμένου να επιλυθούν τα τεχνικά θέματα, σχετικά με την κατασκευή της κλίμακας προς την οδό Διγενή Ακρίτα, αναμένοντας την απάντηση από τον Ανάδοχο στο με αριθ.πρωτ. 3514/5.9.2024 έγγραφό της, δύναται να χορηγηθεί παράταση εξήντα μία (61) ημερών στην τρέχουσα προθεσμία περαίωσης, δηλαδή μέχρι 30.11.2024, σύμφωνα και με το αίτημα του Αναδόχου.

Λαμβάνοντας υπόψη τα παραπάνω προτείνω να αποδεχτούμε την εισήγηση της Διεύθυνσης Τεχνικών Υπηρεσιών και να προχωρήσουμε στην λήψη απόφασης για την χορήγηση παράτασης με αναθεώρηση εξήντα μία (61) ημερών, της προθεσμίας εκτέλεσης των εργασιών της αρχικής και της 1ης Συμπληρωματικής Σύμβασης του έργου "Εφαρμογή Αποκατάστασης – Αξιοποίησης Παλαιού Καμινιού Πετρούπολης και Ανάπλαση Περιβάλλοντος Χώρου", δηλαδή μέχρι 30.11.2024, προκειμένου να ολοκληρωθεί το φυσικό αντικείμενο του έργου, σύμφωνα με τα οριζόμενα στο άρθρο 147 του Ν.4412/16.

Η Ε.Ε του ΑΣΔΑ αφού έλαβε υπόψη:

1. Τις διατάξεις του Ν. 3463/2006 (ΦΕΚ 114 Α/8.6.2006), όπως ισχύουν
2. Τις διατάξεις του Ν. 3852/2010 (ΦΕΚ 87 Α/7.6.2010), όπως ισχύουν
3. Τις διατάξεις του Ν. 4412/2016 (ΦΕΚ 147 Α, 08/08/2016), όπως ισχύουν
4. Τις διατάξεις του Ν. 4555/2018 (ΦΕΚ 133 Α, 19/07/2018), όπως ισχύουν
5. Την υπ' αριθ.10/2023 απόφαση του Δ.Σ. του ΑΣΔΑ περί: "Ψήφισης προϋπολογισμού ΑΣΔΑ οικονομικού έτους 2024" (ΑΔΑ:610ΤΟΡΕΓ-ΣΤ7) που επικυρώθηκε με την υπ' αριθ.2030/05.01.2024 απόφαση του Συντονιστή Αποκεντρωμένης Διοίκησης Αττικής (α.π. ΑΣΔΑ 131/08.01.2024)
6. Την υπ' αριθ.4306/26.08.2019 (α.π. ΑΣΔΑ) Σύμβαση έργου (ΑΔΑ:ΩΛΚΜΟΡΕΓ-ΠΥΗ, ΚΗΜΔΗΣ:22ΣΥΜΝ010330077)
7. Την υπ' αριθ.3736/23.09.2024 εισήγηση της Δ/νσης Τεχνικών Υπηρεσιών του ΑΣΔΑ
8. Την εισήγηση του Προέδρου

#### ΑΠΟΦΑΣΙΖΕΙ ΟΜΟΦΩΝΑ

- Εγκρίνει την χορήγηση παράτασης με αναθεώρηση εξήντα μία (61) ημερών, της προθεσμίας εκτέλεσης των εργασιών της αρχικής και της 1ης Συμπληρωματικής Σύμβασης του έργου «Εφαρμογή Αποκατάστασης – Αξιοποίησης Παλαιού Καμινιού Πετρούπολης και Ανάπλαση Περιβάλλοντος Χώρου», δηλαδή μέχρι 30.11.2024, προκειμένου να ολοκληρωθεί το φυσικό αντικείμενο του έργου, σύμφωνα με τα οριζόμενα στο άρθρο 147 του Ν.4412/16.

Η απόφαση αυτή πήρε αριθμό **64/2024** των αποφάσεων της Ε.Ε. του ΑΣΔΑ

#### Η Εκτελεστική Επιτροπή

Ο Πρόεδρος

Τα Μέλη

Γεώργιος - Σταύρος Τσίρμπας

Νικόλαος Χουρσαλάς  
Δημήτριος Κουκουβίνος

Ακριβές Αντίγραφο

Περιστερί, 26/09/2024

Ο Πρόεδρος

Γεώργιος - Σταύρος Τσίρμπας  
Δήμαρχος Αγ.Αναργύρων - Καματερού

**Εσωτερική Διανομή:**

::Δ.Τ.Υ. ::Πρόεδρο ΑΣΔΑ  
κ. Γεώργιο-Σταύρο Τσίρμπα

<b>Συνημμένο Αρχείο</b>	
35071-35015-GP-03173-APOF-52-PARATASH-ERGOY-EWS-30_9_24-ME-ADA.pdf	<a href="#">Επισκόπηση</a>
35071-35015-GP-03189-ΥΡΟΒΟΛΗ-ΚΑΤΑΣΚ-SXEDIOY-SKALAS-APO-ANADOXO.pdf	<a href="#">Επισκόπηση</a>
35071-35015-GP-03194-DIAVIVASH-KATASKEYASTIKOY-SXEDIOY-KLIMAKAS-STO-LIONTO.pdf	<a href="#">Επισκόπηση</a>
35071-35015-GP-03419-DIAKOPH-ERGASIWN-ANADOXOY.pdf	<a href="#">Επισκόπηση</a>
35071-35015-GP-03422-AITHMA-PARATASHS-EWS-30_11.pdf	<a href="#">Επισκόπηση</a>
35071-35015-GP-03514-SYMPHRWMATIKA-STOIXEIA-EPI-THS-SKALAS.pdf	<a href="#">Επισκόπηση</a>

ΕΛΛΗΝΙΚΗ ΔΗΜΟΚΡΑΤΙΑ – ΝΟΜΟΣ ΑΤΤΙΚΗΣ



ΑΝΑΠΤΥΞΙΑΚΟΣ ΣΥΝΔΕΣΜΟΣ ΔΥΤΙΚΗΣ ΑΘΗΝΑΣ

Αρκαδίας 37, Περιστέρι, 12132

Τηλ.: 2105745826

www.asda.gr - info@asda.gr

**Αναρτητέο Διαύγεια**

Περιστέρι: 29/7/2024

Αρ. Πρωτ.: 3173

**ΠΡΑΚΤΙΚΟ**

Της αριθμ. **18<sup>ης</sup>** συνεδρίασης της Εκτελεστικής Επιτροπής του ΑΣΔΑ.  
Αριθμός απόφασης **52/2024** της Ε.Ε.

Στις 29 Ιουλίου 2024, ημέρα Δευτέρα και ώρα 11.00, στο Περιστέρι, έδρα του ΑΣΔΑ και στην αίθουσα συνεδριάσεων του Διοικητικού Συμβουλίου, συνήλθε στην **18<sup>η</sup>** συνεδρίασή της η Εκτελεστική Επιτροπή του Αναπτυξιακού Συνδέσμου Δυτικής Αθήνας, ύστερα από πρόσκληση του Προέδρου κ. Γεώργιου - Σταύρου Τσίρμπα, που έγκαιρα επιδόθηκε στους ενδιαφερόμενους, όπως ο Δημοτικός και Κοινοτικός Κώδικας προβλέπει, δηλαδή την 25/07/2024

Σύνολο μελών : 3

Παρόντες : 3 Γεώργιος - Σταύρος Τσίρμπα, Πρόεδρος, Νικόλαος Χουρσαλάς - Αντιπρόεδρος,  
Δημήτριος Κουκουβίνος - μέλος

Απόντες : 0 Κανείς

Αφού διαπιστώθηκε απαρτία, ο Πρόεδρος κήρυξε την έναρξη της συνεδρίασης και προχώρησε η συζήτηση πάνω στα θέματα της ημερήσιας διάταξης.

Ο Πρόεδρος εισηγείται το **1<sup>ο</sup>** θέμα της Η.Δ. περί: «**Λήψη απόφασης για χορήγηση παράτασης του χρόνου περαίωσης εργασιών του έργου «Εφαρμογή Αποκατάστασης – Αξιοποίησης Παλαιού Καμινιού Πετρούπολης και Ανάπλαση Περιβάλλοντος Χώρου»** και λέει τα εξής:

Η Δ/ση Τεχνικών Υπηρεσιών (Δ.Τ.Υ.) του Αναπτυξιακού Συνδέσμου Δυτικής Αθήνας και συγκεκριμένα το τμήμα Μελετών και Έργων, εισηγείται το ανωτέρω θέμα και αναφέρει τα εξής:

Το έργο "Εφαρμογή Αποκατάστασης – Αξιοποίησης Παλαιού Καμινιού Πετρούπολης και Ανάπλαση Περιβάλλοντος Χώρου", εκτελείται από τον ΑΣΔΑ στα πλαίσια της από 15.05.2017 Προγραμματικής Σύμβασης Πολιτισμικής Ανάπτυξης μεταξύ της Περιφέρειας Αττικής, του Υπουργείου Πολιτισμού, του Δήμου Πετρούπολης και του ΑΣΔΑ, όπως ισχύει σήμερα, μετά τις από 19/03/2021, 04/01/2022 και 11/08/2023 Τροποποιήσεις της, με ανάδοχο την τεχνική εταιρεία "ΚΟΚΚΙΝΗΣ ΤΕΧΝΟΛΟΓΙΑ ΚΑΤΑΣΚΕΥΩΝ Α.Ε.", δυνάμει του υπ' αριθμ. πρωτ. 4306/26.08.2019 Εργολαβικού Συμφωνητικού, ποσού 949.194,01€, προ ΦΠΑ 24% (ΑΔΑ:ΩΛΚΜΟΡΕΓ-ΠΥΗ,ΚΗΜΔΗΣ:19ΣΥΜΝ005479854), καθώς και της υπ' αριθμ. 1612/04.04.2022 1ης Συμπληρωματικής Εργολαβικής Σύμβασης, ποσού 454.931,45€, προ ΦΠΑ 24% (ΑΔΑ: 980ΖΟΡΕΓ-ΡΤΕ,ΚΗΜΔΗΣ:22ΣΥΜΝ010330276).

Η Εκτελεστική Επιτροπή του ΑΣΔΑ με την υπ' αριθ. 37/2024 Απόφασή της (ΑΔΑ:6ΥΙ1ΟΡΕΓ-5ΕΒ), χορήγησε παράταση με αναθεώρηση εξήντα μία ημερών (61) ημερών, στην προθεσμία εκτέλεσης των εργασιών της αρχικής και της 1ης Συμπληρωματικής Σύμβασης του έργου, δηλαδή μέχρι τις 31.07.2024, κατόπιν του με αριθμ. πρωτ. 2052/27.05.2024 σχετικού αιτήματος του Αναδόχου.

Ο Ανάδοχος με το υπ' αριθ. πρωτ. 2684/28.06.2024 αίτημά του ζήτησε εκ νέου παράταση του χρόνου περαίωσης του ανωτέρου έργου κατά ένα μήνα, δηλ. έως 31.08.2024, λόγω του απαιτούμενου πρόσθετου χρόνου επίλυσης τεχνικών θεμάτων, σχετικά με την αποχέτευση των ομβρίων υδάτων του έργου και της κατασκευής της κλίμακας προς την οδό Διγενή Ακρίτα, όπως αναφέρονται στο έγγραφό του με αρ.πρωτ. 2045/24.05.2024. Στη συνέχεια με το υπ' αριθ. πρωτ. 3112/24.07.2024 επανυπέβαλε το προηγούμενο αίτημά του ζητώντας παράταση του χρόνου περαίωσης του ανωτέρου έργου κατά δύο μήνες, δηλ. έως 30/09/2024.

Η Δ/ση Τ.Υ. του ΑΣΔΑ (Διευθύνουσα Υπηρεσία) με το υπ' αρ. 2048/24.05.2024 έγγραφό της, διαβίβασε το αίτημα του αναδόχου στους συμβούλους-μελετητές του έργου "Δ.ΒΑΣΙΛΟΠΟΥΛΟΣ & ΣΥΝΕΡΓΑΤΕΣ ΕΕ" και "ΛΙΟΝΤΟΣ & ΣΥΝΕΡΓΑΤΕΣ ΕΠΕ" και ζήτησε τις απόψεις τους. Ο σύμβουλος - μελετητής "ΛΙΟΝΤΟΣ

&ΣΥΝΕΡΓΑΤΕΣ ΕΠΕ" με το με αρ.πρωτ. 2695/01.07.2024 μας διαβίβασε την πρότασή τους για τη βελτίωση του συστήματος απορροής ομβρίων του περιβάλλοντος χώρου του έργου. Στη συνέχεια η Δ/νση Τ.Υ. του ΑΣΔΑ διαβίβασε με το με αρ. πρωτ. 2818/05.07.2024 την πρόταση του μελετητή για τη βελτίωση του συστήματος απορροής ομβρίων του περιβάλλοντος χώρου του έργου δίνοντας εντολή να προχωρήσουν άμεσα στην εφαρμογή της πρότασης αυτής και στην κατασκευή της σκάλας.

Κατόπιν των ανωτέρω, η Δ/νουσα Υπηρεσία εκτιμά ότι προκειμένου να επιλυθούν τα τεχνικά θέματα, που έθεσε ο Ανάδοχος, σχετικά με την αποχέτευση των ομβρίων υδάτων του έργου και της κατασκευής της κλίμακας προς την οδό Διγενή Ακρίτα, δύναται να χορηγηθεί παράταση εξήντα μία (61) ημερών στην τρέχουσα προθεσμία περαίωσης, δηλαδή μέχρι 30.09.2024, σύμφωνα και με το αίτημα του Αναδόχου.

Λαμβάνοντας υπόψη τα παραπάνω προτείνω να αποδεχτούμε την εισήγηση της Διεύθυνσης Τεχνικών Υπηρεσιών και να προχωρήσουμε στην λήψη απόφασης για την χορήγηση παράτασης με αναθεώρηση εξήντα μία (61) ημερών, της προθεσμίας εκτέλεσης των εργασιών της αρχικής και της 1ης Συμπληρωματικής Σύμβασης του έργου "Εφαρμογή Αποκατάστασης – Αξιοποίησης Παλαιού Καμινιού Πετρούπολης και Ανάπλαση Περιβάλλοντος Χώρου", δηλαδή μέχρι 30.09.2024, προκειμένου να ολοκληρωθεί το φυσικό αντικείμενο του έργου, σύμφωνα με τα οριζόμενα στο άρθρο 147 του Ν.4412/16.

Η Ε.Ε του ΑΣΔΑ αφού έλαβε υπόψη:

1. Τις διατάξεις του Ν. 3463/2006 (ΦΕΚ 114 Α/8.6.2006), όπως ισχύουν
2. Τις διατάξεις του Ν. 3852/2010 (ΦΕΚ 87 Α/7.6.2010), όπως ισχύουν
3. Τις διατάξεις του Ν. 4412/2016 (ΦΕΚ 147 Α, 08/08/2016), όπως ισχύουν
4. Τις διατάξεις του Ν. 4555/2018 (ΦΕΚ 133 Α, 19/07/2018), όπως ισχύουν
5. Την υπ' αριθ.10/2023 απόφαση του Δ.Σ. του ΑΣΔΑ περί: "Ψήφισης προϋπολογισμού ΑΣΔΑ οικονομικού έτους 2024" (ΑΔΑ:610ΤΟΡΕΓ-ΣΤ7) που επικυρώθηκε με την υπ' αριθ.2030/05.01.2024 απόφαση του Συντονιστή Αποκεντρωμένης Διοίκησης Αττικής (α.π. ΑΣΔΑ 131/08.01.2024)
6. Την υπ' αριθ.4306/26.08.2019 (α.π. ΑΣΔΑ) Σύμβαση έργου (ΑΔΑ:ΩΛΚΜΟΡΕΓ-ΠΥΗ, ΚΗΜΔΗΣ:22ΣΥΜΝ010330077)
7. Την υπ' αριθ.3117/24.07.2024 εισήγηση της Δ/νσης Τεχνικών Υπηρεσιών του ΑΣΔΑ
8. Την εισήγηση του Προέδρου

#### ΑΠΟΦΑΣΙΖΕΙ ΟΜΟΦΩΝΑ

• Εγκρίνει την χορήγηση παράτασης με αναθεώρηση εξήντα μία (61) ημερών, της προθεσμίας εκτέλεσης των εργασιών της αρχικής και της 1ης Συμπληρωματικής Σύμβασης του έργου "Εφαρμογή Αποκατάστασης – Αξιοποίησης Παλαιού Καμινιού Πετρούπολης και Ανάπλαση Περιβάλλοντος Χώρου", δηλαδή μέχρι 30.09.2024, προκειμένου να ολοκληρωθεί το φυσικό αντικείμενο του έργου, σύμφωνα με τα οριζόμενα στο άρθρο 147 του Ν.4412/16.

Η απόφαση αυτή πήρε αριθμό **52/2024** των αποφάσεων της Ε.Ε. του ΑΣΔΑ

#### Η Εκτελεστική Επιτροπή

Ο Πρόεδρος

Τα Μέλη

Γεώργιος - Σταύρος Τσίρμπας

Νικόλαος Χουρσαλάς  
Δημήτριος Κουκουβίνος

Ακριβές Αντίγραφο

Περιστερί, 29/07/2024

Ο Πρόεδρος

Γεώργιος - Σταύρος Τσίρμπας  
Δήμαρχος Αγ.Αναργύρων - Καματερού

**Εσωτερική Διανομή:**

::Δ.Τ.Υ. ::Πρόεδρο του ΑΣΔΑ  
Γεώργιο-Σταύρο Τσίρμπα

Α.Σ.Δ.Α.		Αρ. Πρωτ.:
1. ΔΤΥ	Α	3189
2.		30   7   24
3.		ΚΑΤΑΣΚΕΥΩΝ Α.Ε.
4.		ΠΡΟΪΚΤΟΣ

Ανάδοχος του έργου:  
«Εφαρμογή Αποκατάστασης - Αξιοποίησης  
Παλαιού Καμινιού Πετρούπολης & Ανάπλαση  
Περιβάλλοντος Χώρου»

Χαλάνδρι, 29 / 07 / 2024

ΠΡΟΣ: Α.Σ.Δ.Α.  
Δ/ΝΣΗ ΤΕΧΝΙΚΩΝ ΥΠΗΡΕΣΙΩΝ

**ΘΕΜΑ:** Κατασκευαστικό σχέδιο κλίμακας προς την οδό Διγενή Ακρίτα

Σε συνέχεια του υπ. αρ. πρωτ. 3125/24-07-2024 εγγράφου, σας αποστέλλουμε κατασκευαστικό σχέδιο της προτεινόμενης κλίμακας προς την οδό Διγενή Ακρίτα προκειμένου να προωθηθεί στον μελετητή του έργου προς έγκριση.

Παρακαλούμε για τις ενέργειές σας.

Με Τιμή,  
Ο Αντιπρόεδρος του Δ.Σ.  
  
Γεώργιος Χ. Καπερώνης  
Πολιτικός Μηχανικός & Μηχανολόγος Μηχανικός

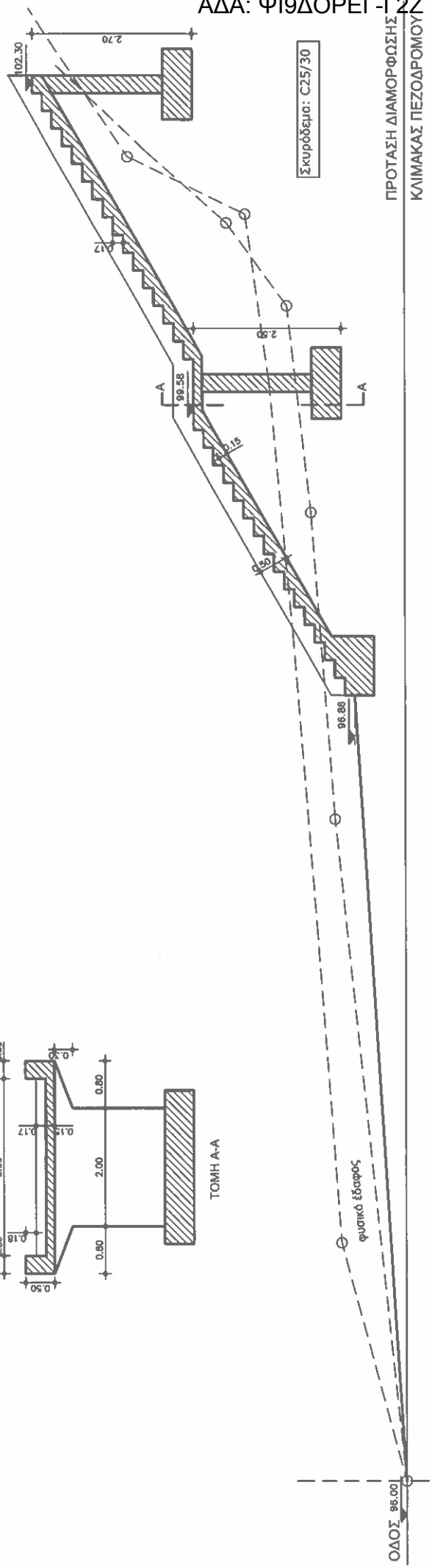
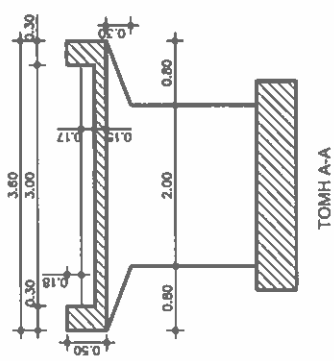
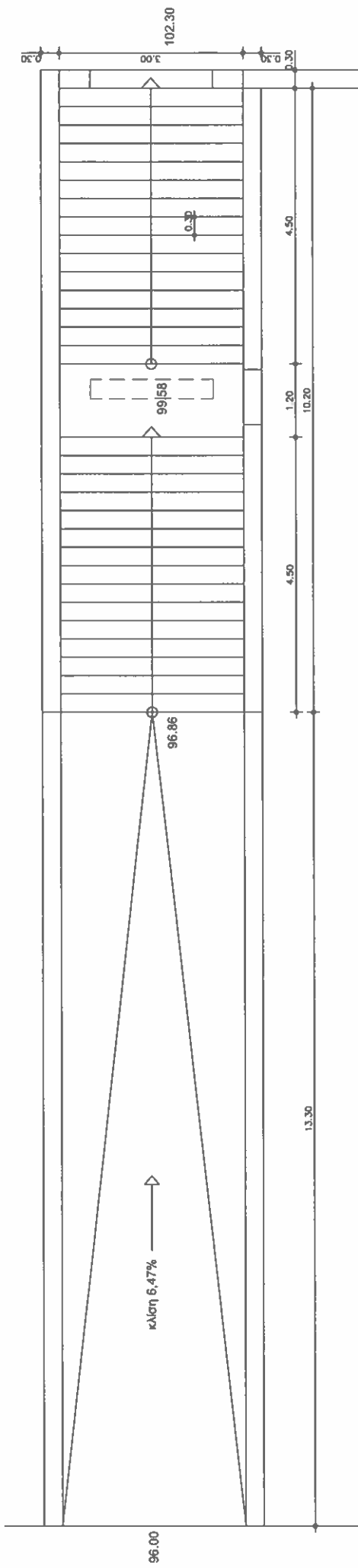

Σκυρόδεμα: C25/30

ΤΟΜΗ Α-Α

φυσικό έδαφος

ΟΔΟΣ 96.00



ΕΛΛΗΝΙΚΗ ΔΗΜΟΚΡΑΤΙΑ – ΝΟΜΟΣ ΑΤΤΙΚΗΣ

**ΑΝΑΠΤΥΞΙΑΚΟΣ ΣΥΝΔΕΣΜΟΣ ΔΥΤΙΚΗΣ ΑΘΗΝΑΣ**

Αρκαδίας 37, Περιστέρι, 12132

Τηλ.: 2105745826

www.asda.gr - info@asda.gr

: : ΑΣΔΑ : Γενική Διεύθυνση

Πληροφορίες: Χωματά Σοφία (homata@asda.gr)

Περιστέρι: 30/7/2024

Αρ. Πρωτ.: 3194

Προς: **ΛΙΟΝΤΟΣ & ΣΥΝΕΡΓΑΤΕΣ ΕΠΕ**  
**info@liontos.gr**Καν.: Πρόεδρο του ΑΣΔΑ  
Γεώργιο-Σταύρο Τσίρμπα

Παράδοση: Με email

**Θέμα : Διαβίβαση κατασκευαστικού σχεδίου κλίμακας του έργου "Εφαρμογή Αποκατάστασης – Αξιοποίησης Παλαιού Καμινιού Πετρούπολης και Ανάπλαση Περιβάλλοντος Χώρου"**

Σας διαβιβάζουμε το υπ' αρ. 3189/30.07.2024 έγγραφο του αναδόχου του έργου "Εφαρμογή Αποκατάστασης – Αξιοποίησης Παλαιού Καμινιού Πετρούπολης και Ανάπλαση Περιβάλλοντος Χώρου", με το οποίο ο ανάδοχος υποβάλει κατασκευαστικό σχέδιο (συν.) της κλίμακας προς την οδό Διγ. Ακρίτα και παρακαλούμε για την άμεση ανταπόκρισή σας και τις απόψεις σας μέχρι την Παρασκευή 02/08/2024.

Ο Προϊστάμενος  
Γενική Διεύθυνση

Δρ. Μόσχος Διαμαντόπουλος

Εσωτερική Διανομή:

::Διαμαντόπουλος Μόσχος (Γ.Δ.)

Συνημμένο Αρχείο	
34809-GP-03189.pdf	<a href="#">Επισκόπηση</a>
34809-KLIMAKA-PROS-DIGENH-AKRITA.pdf	<a href="#">Επισκόπηση</a>



**ΚΟΚΚΙΝΗΣ**  
ΤΕΧΝΟΛΟΓΙΑ  
ΚΑΤΑΣΚΕΥΩΝ Α.Ε.

Αχιλλέως 4 - Χαλάνδρι - Τ.Κ. 15231  
Τηλ. Κέντ. : 210 6745906 FAX: 210 6725410

Α.Σ.Δ.Α.		ΑΔΑ: Ψ19ΔΟΡΕΓ-Γ2Ζ
1 ΔΤΥ		3419
2		ΗΜΕΡ.:
3		29 / 8 / 24
4		

Ανάδοχος του έργου:  
«Εφαρμογή Αποκατάστασης - Αξιοποίησης  
Παλαιού Καμινιού Πετρούπολης & Ανάπλαση  
Περιβάλλοντος Χώρου»

Χαλάνδρι, 29 / 08 /2024

**ΠΡΟΣ:**

Τον Προϊστάμενο της Διεύθυνσης Τεχνικών Υπηρεσιών του Α.Σ.Δ.Α ως Διευθύνουσα Υπηρεσία του έργου "Εφαρμογή Αποκατάστασης – Αξιοποίησης Παλαιού Καμινιού Πετρούπολης & Ανάπλαση Περιβάλλοντος Χώρου".

**ΕΙΔΙΚΗ ΔΗΛΩΣΗ ΔΙΑΚΟΠΗΣ ΕΡΓΑΣΙΩΝ-ΟΧΛΗΣΗ**

(Των άρθρων 137 και 161 παρ. 3 του ν. 4412/2016)

Της τεχνικής εταιρείας με την επωνυμία «ΣΤΑΘΗΣ ΚΟΚΚΙΝΗΣ ΤΕΧΝΟΛΟΓΙΑ 2020 Α.Ε.», η οποία εδρεύει στο Χαλάνδρι, οδός Αχιλλέως 4, με ΑΦΜ 094319985 και ΔΟΥ ΦΑΕ Αθηνών, όπως εκπροσωπείται νόμιμα.

\*\*\*

Με την παρούσα σας δηλώνουμε ότι διακόπτουμε τις εργασίες εκτέλεσης του έργου «Εφαρμογή Αποκατάστασης – Αξιοποίησης Παλαιού Καμινιού Πετρούπολης & Ανάπλαση Περιβάλλοντος Χώρου» ("Έργο") λόγω αποκλειστικής υπαιτιότητας του φορέα κατασκευής και του Κυρίου του Έργου, η οποία συνίσταται στην υπερημερία των τελευταίων ως προς την πληρωμή λογαριασμού του Έργου, όπως εκτίθεται λεπτομερώς κατωτέρω.

1. Η ανάδοχος εταιρεία μας υπέβαλε στις 24/04/2024 (με Αρ. Πρωτ. 1687/24-04-2024) προς τη Διευθύνουσα Υπηρεσία (Διεύθυνση Τεχνικών Υπηρεσιών του Α.Σ.Δ.Α), τον 10ο λογαριασμό του έργου, συνολικού ποσού €115.396,92 (με ΦΠΑ). Ο εν λόγω λογαριασμός εγκρίθηκε ρητώς από τη Διευθύνουσα Υπηρεσία την 23/05/2024.



2. Ο Α.Σ.Δ.Α παρά τη ρητή έγκριση του λογαριασμού και την καθ' όλα νομότυπη υποβολή του, εξακολουθεί μέχρι σήμερα να μην έχει προβεί στην εξόφληση του προκειμένου λογαριασμού, ο οποίος ως εκ τούτου παραμένει ανεξόφλητος.
3. Η παρούσα αποτελεί επίσης όχληση κατά την έννοια του Άρθρου 137 παρ. 1 και του άρθρου 190 του Ν. 4412/2016 για αποζημίωση της θετικής ζημίας, την οποία θα υποστεί εφεξής η εταιρεία μας εξαιτίας της διακοπής εργασιών που επέρχεται με την παρούσα λόγω υπαιτιότητας του Κυρίου του Έργου.
4. Η αξία των μέχρι σήμερα κατασκευασμένων τμημάτων του έργου (για την πληρωμή των οποίων έχει υποβληθεί και εγκριθεί ο 10<sup>ος</sup> λογαριασμός-πιστοποίηση) ανέρχεται σε 1.589.436,06€ (με εργολαβικό ποσοστό και ΦΠΑ). Η αξία των υπόλοιπων (μη συμπεριλαμβανομένων στον ως άνω 10<sup>ο</sup> λογαριασμό) μέχρι σήμερα κατασκευασμένων τμημάτων του Έργου, ανέρχεται σε 45.235,75 € (με εργολαβικό ποσοστό και ΦΠΑ). Ήτοι, η συνολική αξία των μέχρι σήμερα κατασκευασμένων τμημάτων του Έργου ανέρχεται σε **1.634.671,81€** (με εργολαβικό ποσοστό και ΦΠΑ).
5. Ειδικότερα, έως σήμερα έχουν εκτελεσθεί οι κάτωθι εργασίες :
  - Γενικές εκσκαφές
  - Ειδικές εκσκαφές εντός κτιρίου καμινιού
  - Αφαίρεση υλικού επίχωσης θόλων κτιρίου καμινιού
  - Καθαιρέσεις λιθοδομών και πλινθοδομών κτιρίου καμινιού
  - Καθαιρέσεις αόπλου & οπλισμένου σκυροδέματος
  - Καθαίρεση μεταλλικού στεγάστρου καμινιού
  - Καθαρισμός και βαθύ αρμολόγημα λιθοδομών καμινιού
  - Υποσύλωση καμινιού
  - Εφαρμογή ενεμάτων στη λιθοδομή κτιρίου καμινιού
  - Ανακατασκευή θόλων καμινιού και ενίσχυσή τους με ανοξειδωτες μεταλλικές κατασκευές και λιθόδεμα
  - Λιθοδομές & πλινθοδομές κτιρίου καμινιού
  - Ενίσχυση καμινάδας (Σκυροδέματα – σιδηροπλισμοί – βλήτρα καμινάδας)
  - Αποκατάσταση διάβρωσης επιφανειών σκυροδέματος καμινάδας με επισκευαστικά κονιάματα και εφαρμογή συστήματος γαλβανικής προστασίας
  - Μεταλλικά ελάσματα περίσφιγξης καμινάδας
  - Σκυροδέματα – σιδηροπλισμοί τοίχων αντιστήριξης
  - Σκυροδέματα περιβάλλοντα χώρου & κτιρίου καμινιού
  - Η/Μ εγκαταστάσεις περιβάλλοντα χώρου, κτιρίου καμινιού και καμινάδας
  - Επενδύσεις – επιστρώσεις περιβάλλοντα χώρου και κτιρίου καμινιού

- Ξύλινες κατασκευές κτιρίου καμινιού
  - Χρωματισμοί καμινάδας
6. Οι εργασίες που υπολείπονται προς εκτέλεση και οι οποίες δεν είναι δυνατόν να υλοποιηθούν για όσο διάστημα υφίσταται διακοπή των εργασιών λόγω υπαιτιότητας του Κυρίου του Έργου, λόγω μη πληρωμής του 1ου εγκεκριμένου λογαριασμού του έργου, είναι οι κάτωθι:
- Λοιπά Σκυροδέματα περιβάλλοντα χώρου
  - Λοιπές Η/Μ εγκαταστάσεις περιβάλλοντα χώρου
  - Λοιπές Επενδύσεις – επιστρώσεις περιβάλλοντα χώρου και κτιρίου καμινιού
  - Λοιπές ξύλινες κατασκευές περιβάλλοντα χώρου και κτιρίου καμινιού
  - Μεταλλικές κατασκευές περιβάλλοντα χώρου και κτιρίου καμινιού
  - Κουφώματα κτιρίου καμινιού
  - Χρωματισμοί κατασκευών περιβάλλοντα χώρου & καμινιού
  - Φύτευση – άρδευση περιβάλλοντα χώρου
7. Εξαιτίας δε της ως άνω υπερημερίας του Κυρίου του Έργου, κατόπιν της διακοπής των εργασιών μας που συντελείται με την παρούσα, η Εταιρεία μας θα υφίσταται καθημερινά οικονομική ζημία, καθόσον, ενώ θα διατηρούμε σε ετοιμότητα το απαραίτητο προσωπικό και τον τεχνικό εξοπλισμό μας, ως έχουμε υποχρέωση, αυτά θα αδρανούν, αναμένοντας την άρση της υπερημερίας του Κυρίου του Έργου με την εξόφληση των έως σήμερα ληξιπρόθεσμων ποσών.
8. Το ημερήσιο κόστος θετικών ζημιών για το Έργο, συνοπτικά έχει ως εξής:

A	Προσωπικό έργου	438,00 €
B	Υποστήριξη κεντρικών γραφείων	451,01 €
Γ	Μηχανήματα	1.314,67 €
Δ	Ασφάλεια έργου	4,10 €
E	Προμήθειες εγγυητικών επιστολών καλής εκτέλεσης	1,42 €
ΣΤ	Γενικά έξοδα	50,00 €
<b>ΣΥΝΟΛΙΚΟ ΗΜΕΡΗΣΙΟ ΚΟΣΤΟΣ:</b>		<b>2.259,20 €</b>

[Πίνακας 1]

Το ως άνω κόστος αναλύεται ως ακολούθως:

#### **A. Προσωπικό έργου**

Σύμφωνα με τις συλλογικές συμβάσεις εργασίας και το υποβληθέν οργανόγραμμα του έργου σας παραθέτουμε το ημερήσιο κόστος του προσωπικού.

<b>α/α</b>	<b>ΟΝΟΜΑ ΕΡΓΑΖΟΜΕΝΟΥ</b>	<b>ΗΜΕΡΗΣΙΑ ΑΠΟΖΗΜΙΩΣΗ</b>
1	Παναγιώτης Κοντός	102,48€
2	Γεώργιος Σπυρόπουλος	82,67€
3	Σπυρίδων Σμυρνιός	29,07€
4	Δημήτριος Κράλης	174,18€
5	Φωτεινή Θωμά	49,60€
<b>ΣΥΝΟΛΙΚΗ ΗΜΕΡΗΣΙΑ ΔΑΠΑΝΗ</b>		<b>438,00€</b>

[Πίνακας 2]

#### **B. Υποστήριξη κεντρικών γραφείων**

Ημερήσιο κόστος υποστήριξης κεντρικών γραφείων: **451,01€**

#### **Γ. Σταλίες μηχανικού εξοπλισμού**

Βάσει του Άρθρου 137 παρ. 2. του ν. 4412/2016, για τον υπολογισμό της αποζημίωσης λόγω των θετικών ζημιών από σταλίες μηχανικού εξοπλισμού και προσωπικού του αναδόχου λαμβάνεται υπόψη ο μισθωμένος και ο ιδιόκτητος μηχανικός εξοπλισμός του που έχει διατεθεί για την εκτέλεση του έργου προκειμένου να χρησιμοποιηθεί στην κατασκευή του, και υπό τις προϋποθέσεις που τίθενται στο ίδιο άρθρο.

Κατόπιν αυτού, σημειώνουμε ότι:

(α) Ο παρακάτω αναφερόμενος εξοπλισμός περιλαμβάνεται και συνοδεύει το χρονοδιάγραμμα του Έργου ή τον πίνακα εξοπλισμού που δηλώθηκε στην προσφορά μας.

(β) Κατά την προσκόμιση του εξοπλισμού στο εργοτάξιο κατατέθηκαν στην Διευθύνουσα Υπηρεσία πλήρη στοιχεία με τα οποία να αποδεικνύεται: αα) η ιδιοκτησία, ββ) το έτος κατασκευής κάθε μηχανήματος, γγ) το έτος αγοράς, δδ) η αναπόσβεστη λογιστική αξία του μηχανήματος από τα επίσημα βιβλία της εργοληπτικής επιχείρησης, εε) η προβλεπόμενη χρονική περίοδος απασχόλησης κάθε μηχανήματος, σύμφωνα με το χρονοδιάγραμμα εργασιών και το είδος των εργασιών στο οποίο θα απασχοληθεί, στστ) τα μισθωτήρια συμβόλαια για τον μη ιδιόκτητο εξοπλισμό.

Βάσει του Άρθρου 137 παρ. 2 του ν. 4412/2016, για τον καθορισμό της αποζημίωσης για την σταλία ιδιόκτητου μηχανήματος θα λαμβάνονται υπόψη ως μέγιστες αποδεκτές τιμές, αυτές που προκύπτουν από την οριζόμενη στην υποπερίπτωση δδ` της παραπάνω περίπτωσης β`

αναπόσβεστη λογιστική αξία του μηχανήματος και την πραγματική εναπομένουσα λειτουργική ζωή του μηχανήματος, βάσει του εγχειριδίου του κατασκευαστή. Για τον καθορισμό της σταλίας μισθωμένου μηχανήματος θα λαμβάνονται υπόψη τα νόμιμα παραστατικά στοιχεία.

Τα μηχανήματα για το εν λόγω έργο που συμπεριλάβαμε στον πίνακα μηχανημάτων της προσφοράς μας παρουσιάζονται στον παρακάτω πίνακα:

α/α	Περιγραφή Μηχανολογικού Εξοπλισμού	Ημερήσιο κόστος χωρίς καύσιμα και χειριστές
1	ΜΗΧΑΝΙΚΟΣ ΕΚΣΚΑΦΕΑΣ 3/4yd <sup>3</sup>	206,72€
2	ΥΔΡΑΥΛΙΚΗ ΣΦΥΡΑ KRUPP	4,53€
3	ΕΚΣΚΑΦΕΑΣ LIEBHERR A922	422,05€
<b>ΣΥΝΟΛΙΚΟ ΗΜΕΡΗΣΙΟ ΚΟΣΤΟΣ ΜΗΧΑΝΟΛΟΓΙΚΟΥ ΕΞΟΠΛΙΣΜΟΥ</b>		<b>633,30€</b>

[Πίνακας 3]

Όσον αφορά την αποζημίωση λόγω σταλιών ιδιόκτητων μηχανημάτων μη περιλαμβανομένων στον πίνακα μηχανημάτων της προσφοράς του αναδόχου, αυτή γίνεται με τις ίδιες προϋποθέσεις, όπως παραπάνω και επιπροσθέτως εφόσον ο ανάδοχος ενημέρωσε και έλαβε την έγκριση πριν από την προσκόμιση του μηχανήματος από την Υπηρεσία, με όλα τα προαναφερθέντα στοιχεία και απέδειξε την αναγκαιότητα του μηχανήματος, σε περίπτωση δε αντικατάστασης μηχανήματος που περιλαμβάνεται στον πίνακα της προσφοράς, να αποδείξει την αναγκαιότητα της αντικατάστασης (Άρθρο 137 παρ. 2 του ν. 4412/2016).

Τα μηχανήματα για το εν λόγω έργο που δεν συμπεριλάβαμε στον πίνακα μηχανημάτων της προσφοράς μας, παρουσιάζονται στον παρακάτω πίνακα:

α/α	Περιγραφή Μηχανολογικού Εξοπλισμού	Ημερήσιο κόστος χωρίς καύσιμα και χειριστές
1	ΜΗΧΑΝΙΚΟΣ ΕΚΣΚΑΦΕΑΣ 1 ½ yd <sup>3</sup>	320,98€
2	ΑΥΤΟΚΙΝΗΤΟ ΒΥΤΙΟΦΟΡΟ 6Τ	126,08€
3	ΑΕΡΟΣΦΥΡΑ ΚΡΟΥΣΤΙΚΗ ΤΩΝ 10kg	4,87€
4	ΦΟΡΤΩΤΗΣ ¾ yd <sup>3</sup>	103,36€
5	ΑΥΤΟΚΙΝΗΤΟ ΑΝΑΤΡΕΠΟΜΕΝΟ ΟΦΕΛΕΙΜΟΥ ΦΟΡΤΙΟΥ 6Τ	126,08€
<b>ΣΥΝΟΛΙΚΟ ΗΜΕΡΗΣΙΟ ΚΟΣΤΟΣ ΜΗΧΑΝΟΛΟΓΙΚΟΥ ΕΞΟΠΛΙΣΜΟΥ</b>		<b>681,37€</b>

[Πίνακας 4]

Σε όλες τις ως άνω περιπτώσεις, η σταλία έχει υπολογισθεί με βάση την περίοδο που το μηχανήμα επρόκειτο να χρησιμοποιηθεί, σύμφωνα με το χρονοδιάγραμμα του Έργου.

**Δ. Ασφάλιση Έργου**

Το ασφαλιστήριο συμβόλαιο που συνάψαμε με την εταιρεία ΑΧΑ Ασφαλιστική για την ασφάλιση του Έργου βάσει των απαιτήσεων της Διακήρυξης και των λοιπών τευχών δημοπράτησης του Έργου είναι αξίας 1.474,23 € για διάρκεια 12 μηνών. Επομένως, το ημερήσιο κόστος ανέρχεται σε **4,10€**

**Ε. Προμήθειες εγγυητικών επιστολών καλής εκτέλεσης**

ΕΓΓΥΗΤΙΚΕΣ ΕΠΙΣΤΟΛΕΣ	ΠΟΣΟ	% ΠΡΟΜΗΘΕΙΩΝ ΤΡΑΠΕΖΗΣ ΑΝΑ ΤΡΙΜΗΝΟ	ΠΟΣΟ ΠΡΟΜΗΘΕΙΑΣ ΤΡΑΠΕΖΗΣ ΑΝΑ ΤΡΙΜΗΝΟ	ΗΜΕΡΗΣΙΟ ΚΟΣΤΟΣ ΠΡΟΜΗΘΕΙΩΝ ΤΡΑΠΕΖΗΣ
Υπ' αριθμόν 1748377 εγγυητική επιστολή Τ.Μ.Ε.Δ.Ε.	47.459,70	-	127,84	1,42€
<b>ΣΥΝΟΛΙΚΟ ΗΜΕΡΗΣΙΟ ΚΟΣΤΟΣ ΕΓΓΥΗΤΙΚΩΝ ΕΠΙΣΤΟΛΩΝ ΚΑΛΗΣ ΕΚΤΕΛΕΣΗΣ</b>				<b>1,42€</b>

**ΣΤ. Γενικά έξοδα**

Η νομική υποστήριξη μηνιαίως ανέρχεται σε 1.500,00€. Επομένως, η ημερήσια δαπάνη είναι **50€**

\*\*\*

**ΕΠΕΙΔΗ** η παρ. 10 του άρθρου 152 (Ν. 4412/2016) ορίζει ότι «*Αν η πληρωμή ενός λογαριασμού καθυστερήσει χωρίς υπαιτιότητα του αναδόχου, πέραν του ενός (1) μήνα από την υποβολή του ή την επανυποβολή του, οφείλεται τόκος υπερημερίας, σύμφωνα με την παρ. Ζ του άρθρου πρώτου του ν. 4152/2013 (Α' 107). Ο ανάδοχος μπορεί να διακόψει τις εργασίες δέκα (10) ημέρες μετά από την κοινοποίηση στη διευθύνουσα υπηρεσία ειδικής έγγραφης δήλωσης*»

**ΕΠΕΙΔΗ** κατά το Άρθρο 137 παρ. 1 του ν. 4412/2016, αν ο Κύριος του Έργου καταστεί υπερήμερος ως προς την εκπλήρωση των συμβατικών υποχρεώσεών του, ο ανάδοχος δικαιούται να ζητήσει αποζημίωση μόνο για τις θετικές του ζημιές που προκαλούνται μετά την επίδοση από αυτόν σχετικής έγγραφης όχλησης. Η έγγραφη όχληση υποβάλλεται μετά την έναρξη της υπερημερίας του κυρίου του έργου, άλλως είναι πρόωρη και δεν επιφέρει τα έννομα αποτελέσματα της. Η ως άνω έγγραφη όχληση πρέπει να περιέχει κατ' ελάχιστον, τα πραγματικά περιστατικά που συνιστούν την υπερημερία του κυρίου του έργου, το είδος των θετικών ζημιών των οποίων θα ζητηθεί η αποζημίωση και την ημερήσια αποζημίωση. Ως θετικές ζημιές δε αναγνωρίζονται, ιδίως, η δαπάνη εγκαταστάσεων, η εξυπηρέτηση εγγυητικών καλής εκτέλεσης, ασφάλισης έργου, φύλαξης εργοταξίου σταλίας του προβλεπόμενου από το οργανόγραμμα προσωπικού, μηχανημάτων, γενικών εξόδων, καθώς και ενδεχόμενων τόκων προκαταβολής. Ιδιαίτερα για την

αποζημίωση των γενικών εξόδων λαμβάνεται υπόψη ο μέσος όρος των γενικών εξόδων στο ποσοστό που αντιστοιχεί στο έργο, όπως προκύπτει από τους δημοσιευμένους ισολογισμούς των τελευταίων πέντε (5) ετών και εφαρμόζεται επί της ημερήσιας αξίας του έργου χωρίς ΓΕ+ΟΕ, απρόβλεπτα, αναθεώρηση και ΦΠΑ.

**ΕΠΕΙΔΗ** κατά το Άρθρο 161 παρ. 2 του ν. 4412/2016, αν υπάρχει υπαιτιότητα του φορέα κατασκευής ή του κυρίου του έργου, για διακοπή των εργασιών, ο ανάδοχος υποβάλλει την ειδική δήλωση διακοπής των εργασιών στον προϊστάμενο της διευθύνουσας υπηρεσίας. Με τη δήλωση αυτή: α) Καθορίζεται συγκεκριμένα η υπαιτιότητα, που αποδίδεται στον φορέα κατασκευής ή τον Κύριο του Έργου, η οποία προκαλεί τη διακοπή των εργασιών, β) Δίνονται στοιχεία για τα τμήματα του έργου που έχουν κατασκευαστεί μέχρι τη διακοπή των εργασιών και για την εκτίμηση της αξίας τους και γ) Περιγράφονται τα τμήματα του έργου που υπολείπονται για εκτέλεση και αιτιολογείται για καθένα από αυτά η έλλειψη δυνατότητας κατασκευής, λόγω της υπαιτιότητας του φορέα κατασκευής ή του Κυρίου του Έργου, αν πρόκειται για τέτοια περίπτωση.

**ΕΠΕΙΔΗ** κατά την παρ. 5 του Άρθρου 161 του ν. 4412/2016, αν περάσει διάστημα μεγαλύτερο των τριών (3) μηνών από την υποβολή της ειδικής δήλωσης του αναδόχου, για διακοπή των εργασιών με υπαιτιότητα του φορέα κατασκευής ή του Κυρίου του Έργου ή δύο (2) μηνών, σε περίπτωση καθυστέρησης πληρωμών, ο ανάδοχος μπορεί να ζητήσει τη διάλυση της σύμβασης.

**ΕΠΕΙΔΗ** εκ των ως άνω λόγων ο Κύριος του Έργου έχει καταστεί υπερήμερος, η δε υπερημερία αυτή θα προκαλέσει εφεξής στην Εταιρεία μας θετική ζημία ύψους **2.259,20 €** (δύο χιλιάδες διακόσια πενήντα εννέα ευρώ και είκοσι λεπτά) ανά ημέρα, όπως αναλυτικά ως άνω παραθέτουμε.

#### ΒΑΣΕΙ ΤΩΝ ΑΝΩΤΕΡΩ

**Και με ρητή επιφύλαξη παντός εννόμου δικαιώματός μας**



Σας υποβάλλουμε έγγραφη όχληση, σύμφωνα με το Άρθρο 137 του Ν. 4412/2016 και ειδική δήλωση διακοπής των εργασιών του Έργου, κατά τα προβλεπόμενα στο 161 παρ. 3 του ν. 4412/2016.

Με Τιμή,  
Ο Αντιπρόεδρος του Δ.Σ

  
**ΧΙΚ ΚΟΚΚΙΝΗΣ**  
**ΤΕΧΝΟΛΟΓΙΑ**  
**ΚΑΤΑΣΚΕΥΩΝ Α.Ε.**  
Πολιτικός Μηχανικός & Μηχανολόγος Μηχανικό  
ΕΡΓΟΛΗΠΤΙΚΗ ΕΤΑΙΡΙΑ ΚΑΤΑΣΚΕΥΗΣ ΔΗΜΟΣΙΩΝ ΕΡΓΩΝ  
ΑΧΙΛΛΕΩΣ 4 - ΧΑΛΑΝΔΡΙ Τ.Κ.15231 - Τ.: 210-6745906  
ΑΦΜ: 094319985 - ΔΟΥ: ΦΑΕ ΑΘΗΝΩΝ  
e-mail: info@stathiskokklinis.com





Α.Σ.Δ.Α.		ΑΔΑ: ΨΙΘΔΟΡΕΓ-Γ2Ζ
1	ΔΤΥ	3422
2		ΗΜΕΡ: 30.08.2024
3		
4		

Ανάδοχος του έργου:  
«Εφαρμογή Αποκατάστασης - Αξιοποίησης  
Παλαιού Καμινιού Πετρούπολης & Ανάπλαση  
Περιβάλλοντος Χώρου»

Χαλάνδρι, 30 / 08 /2024

ΠΡΟΣ: Α.Σ.Δ.Α.  
Δ/ΝΣΗ ΤΕΧΝΙΚΩΝ ΥΠΗΡΕΣΙΩΝ

**ΘΕΜΑ:** Παράταση του χρόνου περαίωσης του ανωτέρω έργου

Παρακαλούμε όπως μας εγκρίνετε παράταση του χρόνου περαίωσης των εργασιών του ανωτέρω έργου κατά δύο (2) μήνες, δηλ. έως 30/11/2024, λόγω:

α. Του απαιτούμενου πρόσθετου χρόνου επίλυσης των τεχνικών θεμάτων σχετικά με την κατασκευή της κλίμακας προς την οδό Διγενή Ακρίτα όπως αναφέρονται στο έγγραφό μας με αρ.πρωτ. 3189/30-07-2024.

β. Της Ειδικής Δήλωσης Διακοπής Εργασιών και Όχλησης όπως υποβλήθηκε με το υπ.αρ.πρωτ. 3419/29-08-2024.

Παρακαλούμε για τις ενέργειές σας.

Με Τιμή,  
Ο Αντιπρόεδρος του Δ.Σ

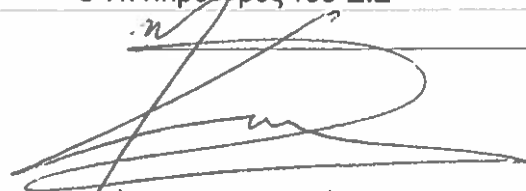

Γεώργιος Χ. Καπερώνης  
Πολιτικός Μηχανικός & Μηχανολόγος Μηχανικός

 **ΚΟΚΚΙΝΗΣ**  
ΤΕΧΝΟΛΟΓΙΑ  
ΚΑΤΑΣΚΕΥΩΝ Α.Ε.

ΕΡΓΟΛΗΠΤΙΚΗ ΕΤΑΙΡΙΑ ΚΑΤΑΣΚΕΥΗΣ ΔΗΜΟΣΙΩΝ ΕΡΓΩΝ  
ΑΧΙΛΛΕΩΣ 4 - ΧΑΛΑΝΔΡΙ Τ.Κ.15231 - Τ.:210-6745906  
ΑΦΜ: 094319985 - ΔΟΥ: ΦΑΕ ΑΘΗΝΩΝ  
e-mail: info@stathiskokkinis.com

Θέμα **Αίτηση παράτασης του χρόνου περαίωσης για το έργο:  
"ΕΦΑΡΜΟΓΗ ΑΠΟΚΑΤΑΣΤΑΣΗΣ - ΑΞΙΟΠΟΙΗΣΗΣ ΠΑΛΑΙΟΥ  
ΚΑΜΙΝΙΟΥ ΠΕΤΡΟΥΠΟΛΗΣ ΚΑΙ ΑΝΑΠΛΑΣΗ  
ΠΕΡΙΒΑΛΛΟΝΤΟΣ ΧΩΡΟΥ"**



Αποστολέας Vlassis Tsantilas <v.tsantilas@koncreate.gr>  
Παραλήπτης <asda.protocol@asda.gr>  
Κοινοποίηση <homata@asda.gr>, Θεοδωρα Κονιαρη  
<th.koniari@petroupoli.gov.gr>,  
<theochari\_e@petroupoli.gov.gr>, <p.kontos@koncreate.gr>,  
<n.pappas@koncreate.gr>, 'Aggelos Gianniris'  
<a.gianniris@koncreate.gr>, 'Nikos Kontos'  
<n.kontos@koncreate.gr>, <g.bakolas@koncreate.gr>  
Ημερομηνία 2024-08-30 10:41

- ΑΙΤΗΣΗ ΠΑΡΑΤΑΣΗΣ 30-11-2024.pdf(~350 KB)

Καλημέρα σας

Σας υποβάλουμε το συνημμένο έγγραφο που αφορά στο έργο «ΕΦΑΡΜΟΓΗ ΑΠΟΚΑΤΑΣΤΑΣΗΣ - ΑΞΙΟΠΟΙΗΣΗΣ ΠΑΛΑΙΟΥ ΚΑΜΙΝΙΟΥ ΠΕΤΡΟΥΠΟΛΗΣ ΚΑΙ ΑΝΑΠΛΑΣΗ ΠΕΡΙΒΑΛΛΟΝΤΟΣ ΧΩΡΟΥ» και παρακαλούμε για τις ενέργειές σας, καθώς και για την αποστολή στο email μας του αριθμού πρωτοκόλλησης του παρόντος.

Με εκτίμηση  
Τσαντήλας Βλάσης  
Πολιτικός Μηχανικός

KONTOS CONCREATE A.T.E.

✉ Π.Τσαλδάρη 29, Κηφισιά, Τ.Κ. 14561

☎ Tel: +302106210161, +302102201807

web: <http://www.koncreate.gr>



🖨️ Think before printing.

**Disclaimer** This email may contain confidential and privileged material for the sole use of the intended recipient. Any review or distribution by others is strictly prohibited. If you are not the intended recipient please contact the sender and delete all copies.

ΕΛΛΗΝΙΚΗ ΔΗΜΟΚΡΑΤΙΑ – ΝΟΜΟΣ ΑΤΤΙΚΗΣ

**ΑΝΑΠΤΥΞΙΑΚΟΣ ΣΥΝΔΕΣΜΟΣ ΔΥΤΙΚΗΣ ΑΘΗΝΑΣ**

Αρκαδίας 37, Περιστέρι, 12132

Τηλ.: 2105745826

www.asda.gr - info@asda.gr

: : ΑΣΔΑ : Γενική Διεύθυνση

Πληροφορίες: Χωματά Σοφία (homata@asda.gr)

Περιστέρι: 5/9/2024

Αρ. Πρωτ.: 3514

Προς: **ΚΟΚΚΙΝΗΣ ΤΕΧΝΟΛΟΓΙΑ ΚΑΤΑΣΚΕΥΩΝ Α.Ε.****info@stathiskokkinis.com**

Αχιλλέως 4

Χαλάνδρι, Τ.Κ. 15231

Τηλ.: 210 6745906

Κοιν.: ΚΟΝΤΟΣ ΚΟΝΚΡΕΑΤΕ Α.Τ.Ε.

info@koncreate.gr

ΛΙΟΝΤΟΣ &amp; ΣΥΝΕΡΓΑΤΕΣ ΕΠΕ

info@liontos.gr

Δ. ΒΑΣΙΛΟΠΟΥΛΟΣ &amp; ΣΥΝΕΡΓΑΤΕΣ ΕΕ

info@dv-architects.gr

Πρόεδρος του ΑΣΔΑ

Γεώργιο-Σταύρο Τσίρμπα

Δήμος Πετρούπολης - Γραφείο Δημάρχου

Παράδοση: Με email

**Θέμα : Συμπληρωματικά στοιχεία επί του κατασκευαστικού σχεδίου κλίμακας του έργου "Εφαρμογή Αποκατάστασης – Αξιοποίησης Παλαιού Καμινιού Πετρούπολης και Ανάπλαση Περιβάλλοντος Χώρου"**

Κατά τη συνάντηση που έγινε στις 2/8/2024, στο Καμίνι Πετρούπολης, ώρα 9.00 π.μ., στο πλαίσιο του έργου "Εφαρμογή Αποκατάστασης – Αξιοποίησης Παλαιού Καμινιού Πετρούπολης και Ανάπλαση Περιβάλλοντος Χώρου", μεταξύ εκπροσώπου του αναδόχου του έργου, της ομάδας επίβλεψης ΑΣΔΑ και Δ. Πετρούπολης και του μελετητή "ΛΙΟΝΤΟΣ & ΣΥΝΕΡΓΑΤΕΣ ΕΠΕ", ζητήθηκε από τον μελετητή κ. Ιωάννη Σταθόπουλο, να πραγματοποιηθούν, συμπληρωματικά, διερευνητικές τομές που θα υποδείξουν το βάθος της θεμελίωσης, ώστε να μπορέσει με τη σειρά του να διαπιστώσει την ορθότητα αυτών που υποδείχθηκαν στα κατασκευαστικά σχέδια που υποβάλατε.

Επειδή μέχρι σήμερα δεν έχετε αποστείλει τα στοιχεία αυτά, σας υπενθυμίζουμε την αποστολή εκ μέρους σας εντός 5 ημερών, των διερευνητικών αυτών τομών, ώστε να μπορέσει ο μελετητής να διαπιστώσει την ορθότητα αυτών που υποδείχθηκαν στα κατασκευαστικά σχέδια που υποβάλατε, προκειμένου να μην καθυστερήσει το έργο.

Ο Προϊστάμενος Δ.Τ.Υ. α/α

Ο Προϊστάμενος  
Γενική Διεύθυνση

Δρ. Μόσχος Διαμαντόπουλος

Εσωτερική Διανομή:

Διαμαντόπουλος Μόσχος (Γ.Δ.)

---

DocID: 122437 - MasterDocID: 34937 - Διαβιβαστικό -